

ГЕЙЗЕР

фильтры для воды

КОРПУС ФИЛЬТРА

ГЕЙЗЕР 3И 20ВВ

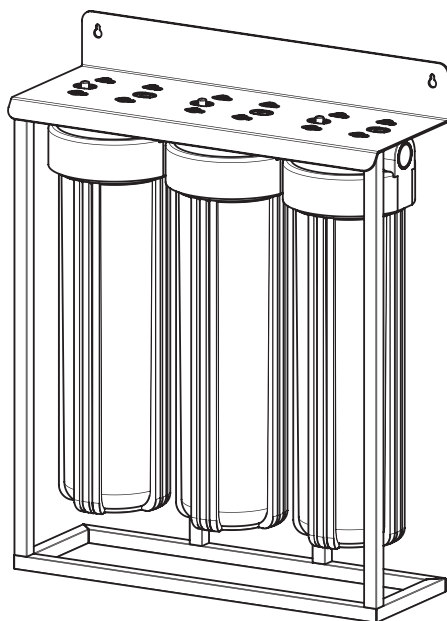

ИНСТРУКЦИЯ
по монтажу и эксплуатации

Благодарим Вас за покупку продукции Гейзер!

Наши разработки и технологии позволяют обеспечить безупречное качество воды в Вашем доме или на предприятии. Это руководство предназначено для помощи в установке корпуса. Внимательно прочитайте его и сохраните для обращения к нему в дальнейшем.

НАЗНАЧЕНИЕ

Предназначен для размещения сменных картриджей стандарта Big Blue 20.

Перечень картриджей Гейзер, подходящих к корпусам 20BB:

Механические: PP 20BB, PYP 20BB

Обезжелезивание: БА 20BB, Fe 20BB, Fe.BB.20, BC 20BB

Комплексные: Арагон 3 20BB, Арагон-32 BB20

Угольные: КУ 20BB, СВС 20BB

ТЕХНИЧЕСКИЕ ХАРАКТЕРИСТИКИ

Максимальное рабочее давление, атм	7
Температура очищаемой воды, °С	+4...+40
Скорость фильтрации, средняя ^[1] , м³/ч	2,5
Габаритные размеры, ШxВxГ, мм	580x760x220
Масса, кг	15
Присоединительные размеры, дюйм	1

КОМПЛЕКТ ПОСТАВКИ

1. Корпус в сборе
2. Ключ для корпуса
3. Инструкция

ПОДКЛЮЧЕНИЕ

Присоединение корпуса к магистральному водопроводу производится с помощью соединений для подключения, которые приобретаются отдельно. Вода подается через входящее отверстие с надписью «IN» (Вход).

Перед началом установки корпуса перекройте подачу воды в магистрали и установите шаровой кран (если его нет).

Кронштейн позволяет надежно закрепить корпус к стене. Расположите корпус на расстоянии не менее 15 см от пола (для замены картриджей на месте).

После подключения корпуса осторожно откройте шаровой кран и проверьте все соединения на герметичность. При заполнении водой нужно, начиная с первого корпуса, последовательно нажимать и удерживать кнопки до удаления из корпусов воздушных пузырей. В случае подтекания воды из-под крышки корпуса или металлических соединений осторожно подтяните соединения с помощью соответствующего ключа.

Примечание: фильтр устанавливается на магистраль холодной воды. Если есть вероятность, что давление в водопроводной трубе будет близко к максимально допустимому (7 атм) в течение длительного времени рекомендуется установить регулятор давления.

^[1] В зависимости от установленных картриджей.

РЕКОМЕНДАЦИИ ПО УСТАНОВКЕ КАРТРИДЖА

Для установки картриджа необходимо:

- перекрыть подачу воды и сбросить давление воды в корпусе, открыв любой водопроводный кран после фильтра;
- подставить под фильтр ёмкость для приёма остаточной воды из корпуса;
- отсоединить корпус от подводок или, не отсоединяя, отвернуть колбу с помощью ключа;
- удалить старый картридж, промыть колбу и крышку, установить новый картридж и завернуть колбу¹⁾, не прикладывая больших усилий;
- открыть воду, удалить воздух, затем проверить систему на герметичность.

Внимание! При установке в корпус фильтра не допускайте перекоса картриджа!

МЕРЫ ПРЕДОСТОРОЖНОСТИ

Предохраняйте корпус фильтра от ударов, падений, воздействия прямого солнечного света и отрицательных температур.

Перед началом использования или при смене картриджа необходимо стравить из корпусов воздух. Запрещается эксплуатировать фильтр, если из корпусов не удален воздух! Это может привести к разрушению корпуса.

Транспортировка фильтров допускается любым видом транспорта, в закрытых транспортных средствах, в соответствии с правилами перевозки грузов, действующими на данном виде транспорта.

ГАРАНТИЙНЫЕ ОБЯЗАТЕЛЬСТВА

Гарантийный срок эксплуатации – 2 года со дня продажи.

При отсутствии даты продажи и штампа торгующей организации срок гарантии исчисляется от даты выпуска.

Поставщик снимает с себя ответственность за возможные последствия в случаях, если:

- корпус имеет механические повреждения;
- при подключении и эксплуатации не соблюдались требования данной инструкции;
- корпус использовался не по назначению.

Срок службы корпуса – 5 лет.

Гарантийное обслуживание производится изготовителем или сервисной службой.

Утилизация в соответствии с санитарными, экологическими и иными требованиями, установленными национальными стандартами в области охраны окружающей среды.

¹⁾ Смажьте уплотнительное кольцо (прокладку) силиконовой смазкой (не герметиком!) или вазелином.

ГАРАНТИЙНЫЙ ТАЛОН

Дата выпуска

Заполняет торгующая организация

Дата продажи

Штамп магазина

ТУ 3697-023-48981941-2014

Изготовитель: ООО «АКВАТОРИЯ»

195279, Россия, г. Санкт-Петербург, ш. Революции, 69, корп. 6, лит. А

Почтовый адрес: 195279, г. Санкт-Петербург, а/я 379,

+7 (812) 605-00-55, office@geizer.com

www.geizer.com

АДРЕСА СЕРВИСНОЙ СЛУЖБЫ

- Москва
ул. Южнопортовая, 7
+7 (495) 380-07-45
- Санкт-Петербург
ш. Революции, 69
+7 (812) 605-00-55
- Ростов-на-Дону
ул. Вавилова, 67 А
+7 (863) 206-17-94
- Краснодар
ул. Красных Партизан, 459
+7 (861) 221-05-82
+7 (861) 220-44-15
- Красноярск
ул. Глинки, 37 Д, офис 2-1
+7 (391) 264-95-43
- Новосибирск
Северный проезд, 33
+7 (383) 335-78-50
- Уфа
ул. 50 лет Октября, 28
+7 (347) 229-48-91
- Саратов
ул. Большая Казачья, 39
+7 (8452) 49-27-70
- Екатеринбург
ул. Амундсена, 52
+7 (343) 318-26-39
- Латвия, Рига
пр. Бривибас, 403 А
+371 (67) 565-300
- Сербия, Белград
Бульвар Южный, 136
+381 (11) 744-20-77
- Казахстан, Алматы
пр. Райымбека, 221/2
+7 (727) 313-29-68
- Узбекистан, Ташкент,
Чиланзарский район,
ул. Чопонота, 10, офис 25
+998 (91) 774-87-90